



MÄTBREV nr C0002
FÖR SKÄRGÅRDSKRYSSARE
utfärdat av
SVENSKA
SKÄRGÅRDSKRYSSAREFÖRBUNDET

Klass 30 m2 skärgårdskryssare
enligt 1925 års bestämmelser och senare gjorda ändringar och tillägg.

Jaktens namn Malin
Klassificeringsnummer* 143 **Permanent nummer** 219
Ägare Martin Klinga
Konstruktör A Laurin
Byggd av Båt o plast på oaxen
Byggnadsplats Ängby
Byggnadsår 1984
Mätning utförd datum 2014-05-18
Plats Flaxenvik
Mättningsman Torkel Sintorn

**Jaktens klassificeringsnummer och byggår skall vara permanent anbringat i skrovet på synlig plats.*

Uppgifterna i detta mätbrev skall överensstämma med de i klassificeringscertifikatet av datum: 1900-01-00

Mätbrevet är giltigt till: 2019-05-18

dock under förutsättning att inga ändringar görs. Mätbrevets giltighetstid bestäms av klassificeringsnämnden beroende på jaktens kondition, dock ej längre tid än 5 år. Alla ändringar beträffande skrov, tex barlastkölen, märken samt masttyp, kräver komplettering av klassificeringscertifikat.

| SKROVMÄTNING | | Mätt/vägd | Regel |
|--------------------------|----|-----------|----------------|
| Längd över allt | | 11,940 m | |
| Bredd max | | 2,183 m | |
| Djupgående | | 0,000 m | |
| Längd i horisontalplan 1 | Lx | 10,180 m | |
| Medelbredd | b0 | 2,145 m | |
| | b1 | 2,097 m | |
| | b2 | 1,614 m | |
| Summa | | 2,024 m | Min 1,968 m |
| Fribord på nollspant | F | 0,636 m | Min 0,543 m |
| Längd av kölparti | K | 2,712 | Min 2,573 m |
| Displacement | W | - | kg Min 2503 kg |

Displacement "vägd" ej obligatoriskt

Skrovets tillstånd: *Gott*

Märkenas tillstånd

Fribordsmärken *Gott* Trimmärken *Gott*

Märknaglar *Gott* Kölmärken *Gott*

Vid kappsegling får jakten, utan besättning men med föreskriven utrustning ombord, inte liggare djupare än att fribordsmärkenas underkanter befinner sig ovanför eller nätt och jämnt tangerar vattenytan. Trimning är tillåten upp till trimmärkenas underkanter.

UTRUSTNING

Följande utrustning skall finnas ombord under kappsegling:

| | | | | |
|-------------------------------------|-------|---------|--------|------------|
| Ankare nr 1 vägande | | 17 kg | nr 2 | 0 kg |
| Ankarkättning | längd | 0 m | vikt | 0 kg |
| Summa | | kg | min | 17 kg |
| Ankartross längd | | 35 m | min | 35 m |
| Bogsertross längd | | 35 m | min | 35 m |
| Brottlast | min | 15600 N | | |
| Flytväst eller dyl | | 4 st | Pump - | st |
| Högsta antal ombord vid kappsegling | | | | 4 personer |

SEGEL OCH DIMMÄTNING

| | |
|-------------|-----------------------------------|
| Storsegel | Area: 21,407 m² |
| M: 11,457 m | B: 3,737 m |
| Q1: 0,000 m | Q2: 0,000 m |
| Q4: 0,000 m | |

| | |
|--------------------------------|----------------------------------|
| Tilläggsarea för vridbar mast: | Area: 0,000 m² |
| Max segelbredd: | |

| | |
|-------------|-------------|
| B1: 3,251 m | B2: 2,504 m |
| B4: 1,570 m | |

Toppskäddans maxbredd: 0,120 m

Q1 och B1 används endast som breddmått för storsegel med fria lattor

| | |
|--------------------|---|
| Förtriangel | 85% av Area: 8,590 m² |
| I: 8,656 m | I max: 8,700 m |
| J: 2,335 m | |

Spinnakerbom:

| | |
|-------------------|---------|
| Längd långskepps: | 2,335 m |
| Längd tvärskepps: | 2,295 m |

Tilläggsarea för förstagsprofil:

| | |
|----------------------------------|-----------------------------|
| Total beräknad segelarea: | 29,997 m² |
|----------------------------------|-----------------------------|

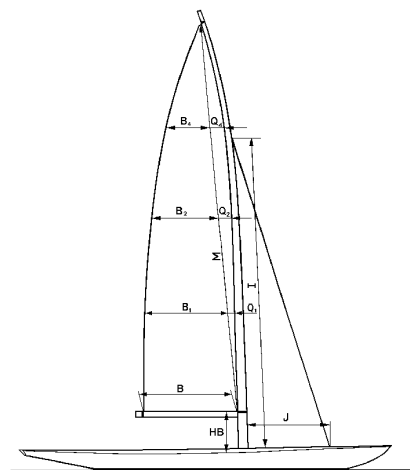

Anmärkingar: 0

Stockholm den 2014-07-19

Diagon

| | | | | |
|------------------------------|----------|-------------|-------------|----------|
| Största segelmätningshöjd H: | 12,493 m | Diagon | H max: | 12,500 m |
| Bomhöjd HB: | 1,005 m | | HB max: | 1,070 m |
| Spinnakerbygel | a | 0,120 m max | | 0,18 m |
| | 0 | b | 0,092 m max | 0,12 m |

| | | | |
|--------------------|-----------------------|---------|-----------------------|
| Masttyp: | Aluminiummast | | |
| Rotlängd R: | 0,688 m | | |
| Masttoppsvikt MTV: | 27,40 kg | MTV min | 26,77 kg |
| Frontarea A: | 1,3982 m ² | Min | 1,3505 m ² |

Vridbar mast

Yta tvärskepps At 0 m²

Yta långskepps Al 0 m²

Tilläggsyta vridbar 0 m²

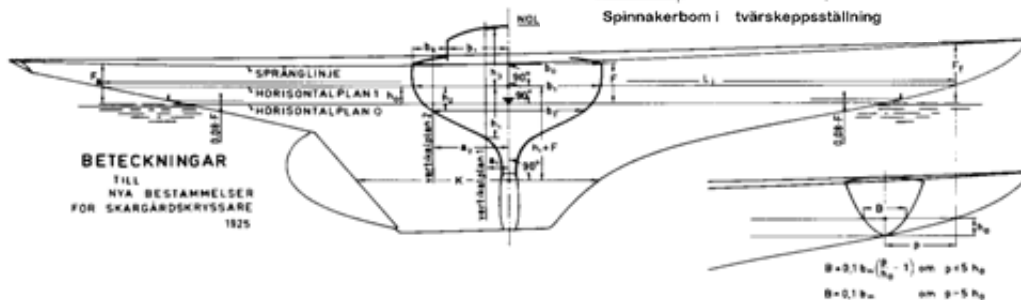
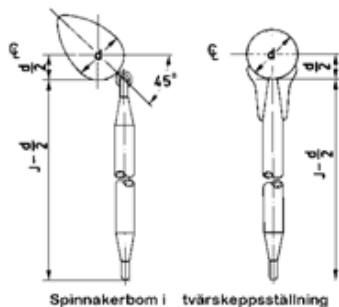
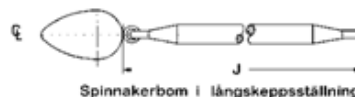

SVENSKA
SKÄRGÅRDSKRYSSAREFÖRBUNDETS
KLASSIFICERINGSNÄMND