



**MÄTBREV nr** B0019  
**FÖR SKÄRGÅRDSKRYSSARE**  
**utfärdat av**  
**SVENSKA**  
**SKÄRGÅRDSKRYSSAREFÖRBUNDET**

**Klass** 22 m2 skärgårdsskryssare  
*enligt 1925 års bestämmelser och senare gjorda ändringar och tillägg.*  
**Jaktens namn** Mamselle  
**Klassificeringsnummer\*** 165 **Permanent nummer** 357  
**Ägare** Fredrik Schulze  
**Konstruktör** Peter Norlin  
**Byggd av** Ekoln marin  
**Byggnadsplats** Uppsala  
**Byggnadsår** 1979  
**Mätning utförd datum** 2016-08-03  
**Plats** Uppsala  
**Mättningsman** Rolf Erixon

*\*Jaktens klassificeringsnummer och byggår skall vara permanent anbringat i skrovet på synlig plats.*

Uppgifterna i detta mätbrev skall överensstämma med de i klassificeringscertifikatet av datum: 1900-01-00

Mätbrevet är giltigt till: 2017-02-03  
*dock under förutsättning att inga ändringar görs. Mätbrevets giltighetstid bestäms av klassificeringsnämnden beroende på jaktens kondition, dock ej längre tid än 5 år. Alla ändringar beträffande skrov, tex barlastkölen, märken samt masttyp, kräver komplettering av klassificeringscertifikat.*

<b>SKROVMÄTNING</b>		Mätt/vägd	Regel
Längd över allt		12,315 m	
Bredd max		2,160 m	
Djupgående		1,400 m	
Längd i horisontalplan 1	Lx	0,000 m	
Medelbredd	b0	0,000 m	
	b1	0,000 m	
	b2	0,000 m	
Summa		0,000 m	Min 0,880 m
Fribord på nollspant	F	0,000 m	Min 0,138 m
Längd av kölparti	K	0,000 m	Min 0,000 m
Displacement	W	0 kg	Min 0 kg

*Displacement "vägd" ej obligatoriskt*

Skrovets tillstånd: *Gott*

#### **Märkenas tillstånd**

Fribordsmärken *Gott* Trimmärken *Gott*  
Märknaglar *Gott* Kölmärken *Gott*

*Vid kappsegling får jakten, utan besättning men med föreskriven utrustning ombord, inte liggare djupare än att fribordsmärkenas underkanter befinner sig ovanför eller nätt och jämnt tangerar vattenytan. Trimning är tillåten upp till trimmärkenas underkanter.*

#### **UTRUSTNING**

*Följande utrustning skall finnas ombord under kappsegling:*

Ankare nr 1 vägande		17 kg	nr 2	0 kg
Ankarkättning	längd	0 m	vikt	0 kg
Summa		kg	min	15 kg
Ankartross längd		35 m	min	30 m
Bogsertross längd		35 m	min	30 m
Brottlast	min	15600 N		
Flytväst eller dyl		3 st	Pump -	st
Högsta antal ombord vid kappsegling				3 personer

## SEGEL OCH RIGGMÄTNING

Storsegel	<b>Area: 13,054 m<sup>2</sup></b>
M: 10,127 m	B: 2,578 m
Q1: 0,000 m	Q2: 0,000 m
Q4: 0,000 m	

Tilläggsarea för vridbar mast:	<b>Area: 0,000 m<sup>2</sup></b>
Max segelbredd:	
B1: 2,269 m	B2: 1,753 m
B4: 1,109 m	

Toppskäddans maxbredd: 0,110 m

Q1 och B1 används endast som breddmått för storsegel med fria lattor

<b>Förtriangel</b>	<b>85% av Area: 7,787 m<sup>2</sup></b>
I: 7,577 m	I max: 7,600 m
J: 2,418 m	

Spinnakerbom:

Längd långskepps: 2,418 m

Längd tvärskepps: 0,000 m

Tilläggsarea för förstagsprofil:

**Total beräknad segelarea: 20,944 m<sup>2</sup>**

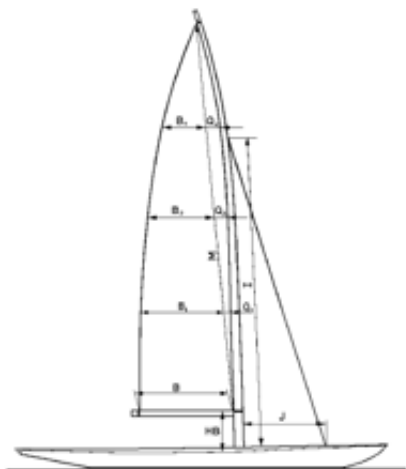

**Anmärkningar:** Endast riggmätning, Ej komplett mätning pga tidsbrist

Stockholm den 2016-08-03

## Riia

Största segelmätningshöjd H:	10,880 m	Regal :H max	11,150 m
Bomhöjd HB:	0,753 m	:HB max	1,030 m
Spinnakerbygel	a	0,000 m max	0,165 m
	0	b	0,000 m max
			0 m

Masttyp:		0	
Rotlängd R:		0 m	
Masttoppsvikt MTV:	--	kg	MTV min: 18,0 kg
Frontarea A:	0,000	m <sup>2</sup>	Min 1,056 m <sup>2</sup>

Vridbar mast

Yta tvärskepps At 0 m<sup>2</sup>

Yta långskepps Al 0 m<sup>2</sup>

Tillägsyta vridbar 0 m<sup>2</sup>

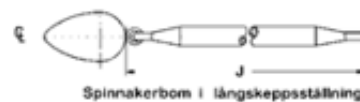

Spinnakerbom i långskeppsställning

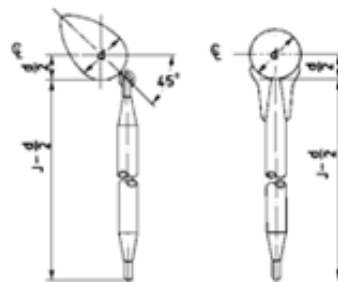

Spinnakerbom i tvärskeppsställning

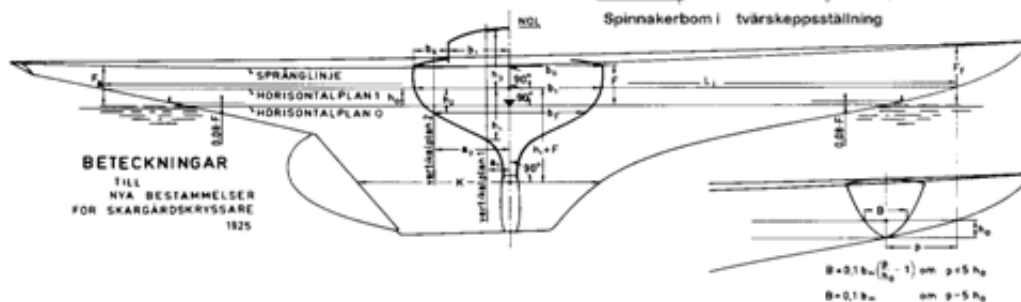

**BETECKNINGAR**  
TILL  
NYA BESTÄMMELSER  
FÖR SKÄRGÅRDSKRYSSARE  
1925

$$B = 0,18 \cdot (L_h - 1) \text{ om } p \geq 5 h_h$$

$$B = 0,18 \cdot L_h \text{ om } p < 5 h_h$$

**SVENSKA  
SKÄRGÅRDSKRYSSAREFÖRBUNDETS  
KLASSIFICERINGSNÄMD**