



MÄTBREV nr B0004
FÖR SKÄRGÅRDSKRYSSARE
utfärdat av
SVENSKA
SKÄRGÅRDSKRYSSAREFÖRBUNDET

Klass 22 m2 skärgårdskryssare
enligt 1925 års bestämmelser och senare gjorda ändringar och tillägg.

Jaktens namn Dezir
Klassificeringsnummer* Knr 22 1925/1 **Permanent nummer** 247

Ägare Lars Nordlund och Bobby Cyrus

Konstruktör Tore Holm

Byggt av Rödesunds bv

Byggnadsplats Rödesund, Carlsborg

Byggnadsår 1927 (omklassad 1947)

Mätning utförd datum 2014-04-28

Plats Göta SS, Långholmen Stockholm

Mättningsman Per Thelander

**Jaktens klassificeringsnummer och byggår skall vara permanent anbringat i skrovet på synlig plats.*

Uppgifterna i detta mätbrev skall överensstämma med de i klassificeringscertifikatet av datum: 1941-03-06

Mätbrevet är giltigt till: 2019-04-28

dock under förutsättning att inga ändringar görs. Mätbrevets giltighetstid bestäms av klassificeringsnämnden beroende på jaktens kondition, dock ej längre tid än 5 år. Alla ändringar beträffande skrov, tex barlastkölen, märken samt masttyp, kräver komplettering av klassificeringscertifikat.

SKROVMÄTNING		Mätt/vägd	Regel
Längd över allt		11,750 m	
Bredd max		2,065 m	
Djupgående		1,290 m	
Längd i horisontalplan 1	Lx	9,000 m	
Medelbredd	b0	2,015 m	
	b1	1,980 m	
	b2	1,500 m	
Summa		1,905 m	Min 1,780 m
Fribord på nollspant	F	0,500 m	Min 0,498 m
Längd av kölparti	K	2,535	Min 2,308 m
Displacement	W	ej vägd	kg Min 1757 kg

Displacement "vägd" ej obligatoriskt

Skrovets tillstånd: *Gott*

Märkenas tillstånd

Fribordsmärken *Gott* Trimmärken *Dåligt*

Märknaglar *Dåligt* Kölmärken *Gott*

Vid kappsegling får jakten, utan besättning men med föreskriven utrustning ombord, inte liggare djupare än att fribordsmärkenas underkanter befinner sig ovanför eller nätt och jämnt tangerar vattenytan. Trimning är tillåten upp till trimmärkenas underkanter.

UTRUSTNING

Följande utrustning skall finnas ombord under kappsegling:

Ankare nr 1 vägande		0 kg	nr 2	0 kg
Ankarkätting	längd	0 m	vikt	0 kg
Summa		kg	min	15 kg
Ankartross längd		0 m	min	30 m
Bogsertross längd		0 m	min	30 m
Brottlast	min	0 N		
Flytväst eller dyl		3 st	Pump -	st
Högsta antal ombord vid kappsegling				3 personer

SEGEL OCH DIMMÄTNING

Storsegel	Area: 15,592 m²
M: 10,360 m	B: 3,010 m
Q1: 0,000 m	Q2: 0,000 m
Q4: 0,000 m	

Tilläggsarea för vridbar mast:	Area: 0,000 m²
Max segelbredd:	

B1: 2,649 m	B2: 2,047 m
B4: 1,294 m	

Toppskäddans maxbredd: 0,110 m

Q1 och B1 används endast som breddmått för storsegel med fria lattor

Förtriangel	85% av Area: 6,408 m²
I: 7,355 m	I max: 7,600 m
J: 2,050 m	

Spinnakerbom:

Längd långskepps:	2,050 m
Längd tvärskepps:	0,000 m

Tilläggsarea för förstagsprofil:

Total beräknad segelarea:	22,000 m²
----------------------------------	-----------------------------

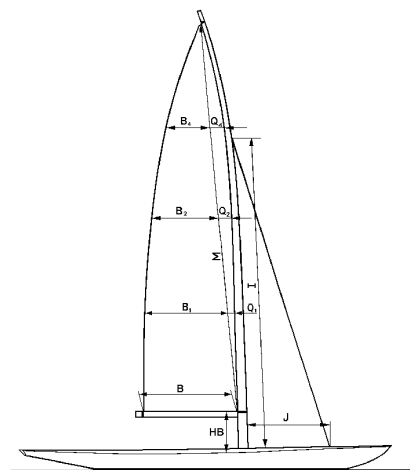

Anmärkningar: -

Stockholm den 2014-07-19

Diagon

Största segelmätningshöjd H:	10,990 m	Diagon	H max:	11,150 m
Bomhöjd HB:	0,630 m		HB max:	1,030 m
Spinnakerbygel	a	0,095 m max		0,165 m
	0	b	0,008 m max	0,095 m

Masttyp:	Trämast		
Rotlängd R:	1,41 m		
Masttoppsvikt MTV:	18,10 kg	MTV min	18,10 kg
Frontarea A:	1,1604 m ²	Min	1,0774 m ²

Vridbar mast

Yta tvärskepps At 0 m²

Yta långskepps Al 0 m²

Tilläggsyta vridbar 0 m²

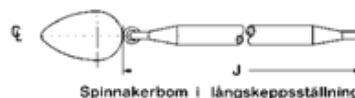

Spinnakerbom i långskeppsställning

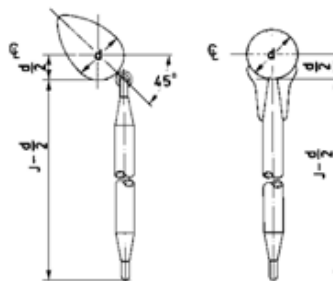

Spinnakerbom i tvärskeppsställning

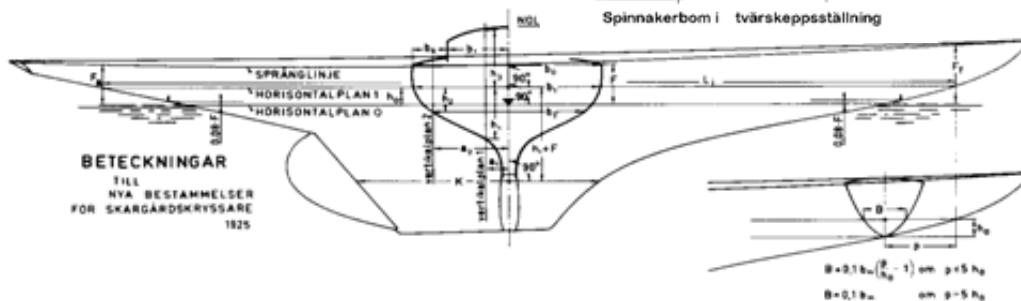

SVENSKA
SKÄRGÅRDSKRYSSAREFÖRBUNDETS
KLASSIFICERINGSNÄM D